

# Elektrisches Schiffsheizgerät HGL/MA 1000-A

## Allgemein:

Teilekennzeichen (TKZ)	:	80870
Material	:	Aluminium
Haubenfarbe	:	RAL7001
Einbaulage	:	Senkrecht



## Technische Daten:

<b>Abmessungen</b> (Höhe x Breite x Tiefe)	1010 mm x 200 mm x 180 mm
Befestigung	4x Bohrung 10,5 mm (s. Abb. unten)
Schutzart	IP55
Gewicht	ca. 8,5 kg (+/- 10%)
Nennspannung	440V AC/DC
Nennstrom	ca. 2,27 A
Leistung	1000 W (+/- 10%)
Kabeleinführung	M24 x 1,5
Bauform	A mit Schalter
Umgebungstemperatur	Max. 30 °C

## Abmessungen:

h (mm)	a (mm)	b (mm)	e1 (mm)	e2 (mm)	e3 (mm)
1010	200	180	305	550	150



Abb. ähnlich

Datum

09.12.2021

Versions-Nr.:

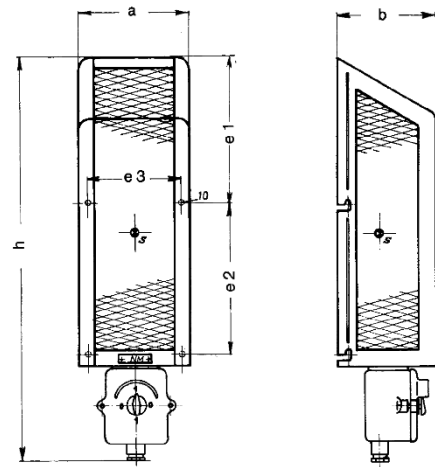
0

Datenblatt-Nr.:

4.20308.90